

## OPS 88743 | Monolith | 10W

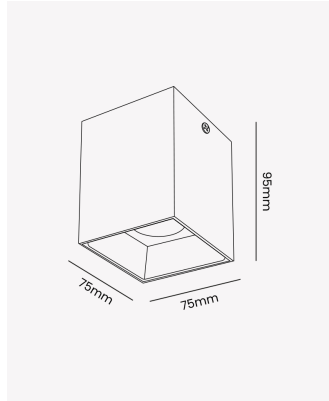

### Dados Elétricos

Potência:	10W
Frequência:	50/60Hz
Fator de Potência:	>0.5
Corrente máxima:	0.078A (127V) / 0.045A (220V)
Tipo de tensão:	Bivolt
Temperatura de operação:	0°C a 40°C

### Dados Fotométricos

Temperatura de cor:	3000K
Fluxo luminoso:	702lm
Ângulo:	30°
IRC:	>97

### Dados Gerais

Grau de Proteção:	IP20
Cor:	Branco
Peso:	289g
Dimensões:	75 x 75 x 95mm
Garantia:	2 anos
Descrição do produto:	Spot sobrepor Monolith, 10W, 3000K, bivolt, branco
SKU:	OPS 88743
Composição:	Alumínio
Conteúdo:	1 spot sobrepor
Validade:	Indeterminada